



ⓘ Achtung

Bitte beachten Sie, dass es zwischen den Fotos in dieser Anleitung und Ihrem Produkt Abweichungen geben kann.

ⓘ Achtung

Unter hohen Temperaturen, während der Lagerung oder des Transportes, können sich Schmiermittel und Schutzöle lösen und die Verpackung verunreinigen. Dies hat keinen Einfluss auf die Funktion Ihres ÖHLINS Produktes. Reinigen Sie das ÖHLINS Produkt gründlich mit einem Stofflappen vor dem Einbau.

Verpackungsinhalt	Stk.
Stoßdämpfer	2
Oberer Federteller	2
Staubmanschette	2
Domlager	2
Distanzhülse (L=10 mm)	(2)
Kontermutter (M12 L=22 mm)	(2)
Feder	2
ABS Kabelhalter (Rechts)(GRB/GRF)	1
ABS Kabelhalter (Links) (GRB/GRF)	1
Mutter M8	4
ABS Kabelhalter (VAF)	2
Für vordere und hintere Stoßdämpfer	
Hakenschlüssel	1
Hakenschlüssel	1
Öhlins Aufkleber	1
Öhlins Bedienungsanleitung	1

ⓘ Achtung

Bevor Sie das Produkt anbauen, überprüfen Sie den Verpackungsinhalt. Sollte etwas fehlen, kontaktieren Sie umgehend einen ÖHLINS Stützpunkt.

⚠ Warnung!

Bitte lesen Sie vor dem Einbau des Produktes die ÖHLINS Bedienungsanleitung genau durch. Stoßdämpfer sind wichtige technische Bauteile des Fahrzeuges welche die Stabilität beeinflussen.

Stoßdämpfer Kit für Subaru Impreza (GRB/GRF und VAF)

SUS MI10 vorne

Montageanleitung

MONTAGEANLEITUNG

⚠ Warnung!

Es ist zu empfehlen das ein Öhlins Händler den Stoßdämpfer einbaut. Beachten Sie bei der Montage die Hinweise in Ihrem Fahrzeughandbuch.

1

Heben Sie das Fahrzeug an und entlasten Sie die Achsen.

⚠ Warnung!

Sorgen Sie dafür das Ihr Fahrzeug einen sicheren Stand hat.

2

Entfernen Sie die Vorderräder.

3

Lösen Sie die Verschraubung der unteren Stoßdämpferaufnahme.

👉 Hinweis!

Stützen Sie die Radaufnahme auf beiden Seiten des Fahrzeuges so ab, dass die Bremsleitungen und/oder die Antriebswellengelenke nicht beschädigt werden können.

4

Lösen Sie die Verschraubung der oberen Stoßdämpferaufnahme und entfernen Sie das Federbein vom Fahrzeug.

5

Entfernen Sie die Bremsleitungshalter von den originalen Dämpfern.

6

Kürzen Sie die Staubmanschette, vom unteren Ende aus gesehen, um 20 mm. Siehe Abbildung unten.

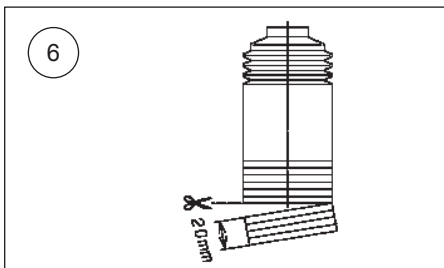

7

Kontorn Sie den unteren Federteller gegen die Sicherungsmutter. Das Anzugsdrehmoment liegt bei 50-60 Nm.

Führen Sie die Staubmanschette, die Feder und den oberen Federsitz über das Federbein gemäß Abbildung 1. Ziehen Sie die Sicherungsmutter mit einem Drehmoment von 35-40 Nm fest.

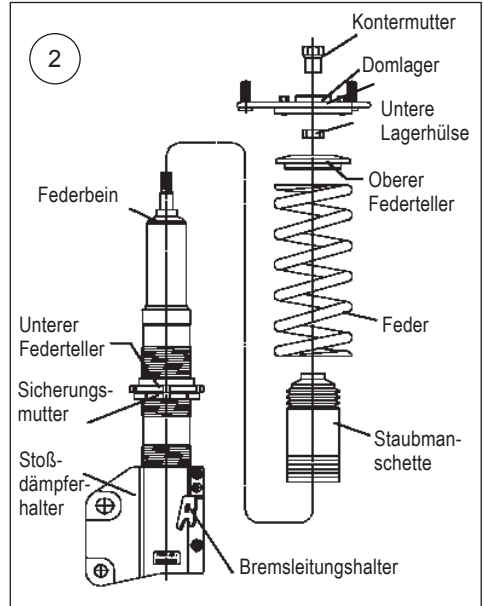

8

Montieren Sie die Originale Bremsleitung am Öhlins Stoßdämpfer. Ziehen Sie die Mutter mit einem maximalen Drehmoment von 6Nm fest.

9

GRB/GRF:

Montieren Sie das Originale ABS Kabel an den ABS Kabelhalter mit einem Drehmoment von 6 Nm, wie in Zeichnung 9A beschrieben.

VAF:

Verwenden Sie den Kabelhalter wie in Zeichnung 9B.

MONTAGEANLEITUNG

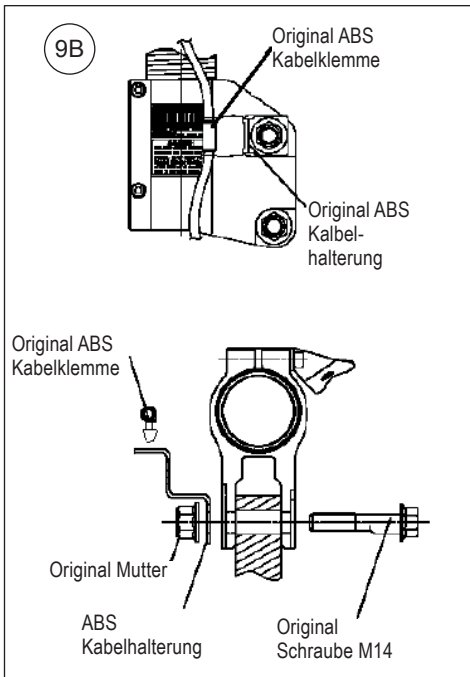
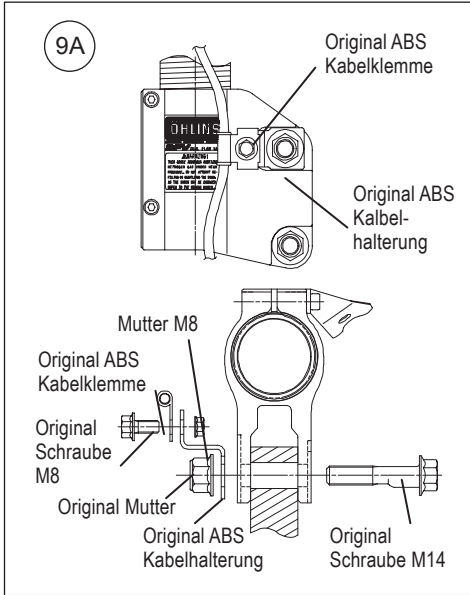

ⓘ Achtung

Wenn Sie die Kontermutter anziehen, muss der Stoßdämpfer mit einem 5 mm Inbusschlüssel in Position gehalten werden.

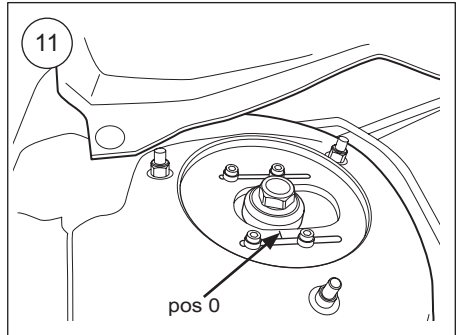

10

Montieren Sie die ÖHLINS Stoßdämpfer am Fahrzeug.

11

Ziehen Sie die oberen Befestigungen an und stellen das Domlager in die Position 0, siehe Zeichnung 11. Für die Nutzung auf öffentlicher Straße ist nur die Position 0 zugelassen.

12

Heben Sie die Radaufnahme mit einem Wagenheber so an, dass Sie die untere Federbein-anbindung spielfrei verschrauben können.

13

Ziehen Sie die Schrauben der unteren Federbeinaufnahme fest, nachdem Sie den ABS Kabelhalter wie in Abbildung 9A/9B montiert haben.

ⓘ Achtung

Stellen Sie sicher, dass alle Verschraubungen mit dem dafür vorgesehenen Drehmoment angezogen wurden und nichts die Funktion des Stoßdämpfers bei Ein- und Ausfedern beeinträchtigen oder gar behindern kann. Überprüfen Sie dies über den gesamten Lenkradius von Anschlag zu Anschlag.

14

Stellen Sie sicher, dass sich nach dem Wechsel der Stoßdämpfer, wieder alle zuvor demontierten Teile am dafür vorgesehenen Platz befinden.

EINSTELLUNGEN

⚠️ Warnung!

Stellen Sie vor der ersten Fahrt sicher, dass die vorhandenen Stoßdämpfereinstellungen mit den von Öhlins empfohlenen Einstellwerten übereinstimmen. Lesen Sie zuerst das Handbuch bevor Sie Anpassungen und Einstellarbeiten am Stoßdämpfer ausführen. Kontaktieren Sie einen Öhlins Stützpunkt wenn Sie Fragen in Bezug auf die Abstimmung der Stoßdämpfer haben.

Die Standard Vorspannung beträgt 2 mm bei einer Länge von 200 mm im unbelasteten Zustand, im eingebauten Zustand sind es somit 198 mm Länge, siehe Zeichnung A.

EINSTELLWERTE

Empfohlenes set-up

Zugstufe 10 Klicks
Federvorspannung 2 mm
GRB/GRF Länge: 291 mm
VAF Länge: 273 mm

Feder

Spezifikation H200, ID65, 90N/mm

Fahrzeughöhe

Befinden sich die Federvorspannung und der Höhenversteller des Stoßdämpfers in der Standard Position, so ergibt sich eine Tieferlegung von ca. 20 mm für die GRB/GRF Modelle und ca. 25 mm für das VAF Modell verglichen mit dem Originalen Fahrwerk. Wird der Höhenversteller einmal um 360° auf dem Gewinde gedreht, so verändert sich die Höhe um 2.0 mm.

Öhlins Produkte unterliegen einer kontinuierlichen Verbesserung und Weiterentwicklung. Diese Montageanleitung wurde bis zum Druckschluss so aktuell wie irgend möglich gehalten. Dennoch können geringe Unterschiede zwischen den hier hezeigten und beschriebenen Produkten und der tatsächlich ausgelieferten Ware existieren.

Die neuesten Informationen bekommen Sie bei Ihrem ÖHLINS Importeur. Sollten Sie Fragen zum Inhalt dieser Montageanleitung haben, so kontaktieren Sie Ihren ÖHLINS Händler.

Teile Nr. SUSM10_vorne_1
Veröffentlicht am 04.02.2015

© Öhlins Racing AB. Alle Rechte vorbehalten. Jeglicher Nachdruck oder Verwendung ohne schriftliche Genehmigung von ÖHLINS Racing AB ist verboten.

Öhlins Racing AB
Box 722
S-194 27 Upplands Väsby, Sweden
Phone +46 8 590 025 00
fax +46 8 590 025 80



www.ohlins.com

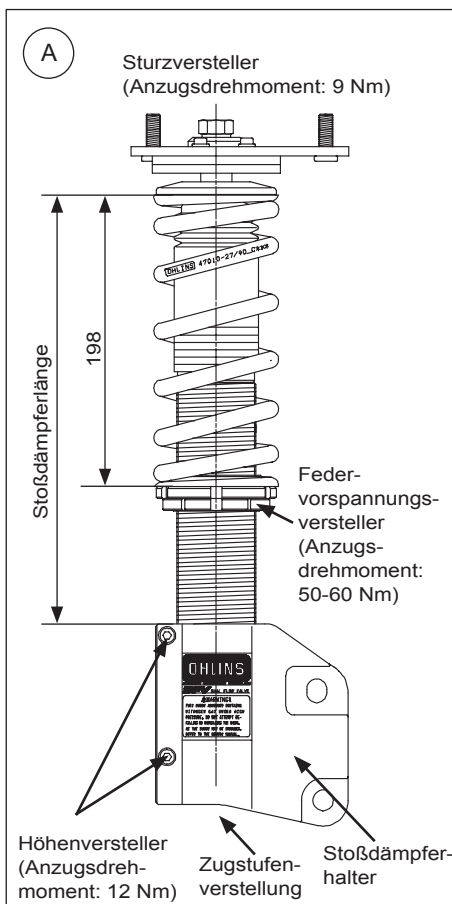

⚠️ Warnung!

Ausgehend von der Standardposition liegt der Einstellbereich des Höhenverstellers von -10 bis +15 mm. Sollten diese Werte unter-/überschritten werden, so kann sich der Dämpfer ggf. von der Halterung lösen.



Verpackungsinhalt	Stk.
Stoßdämpfer	2
Staubmanschette	2
Domlager	2
Feder	2
Lagerbuchsen	4
Selbstsichernde Mutter M12	2
Bereits am Stoßdämpfer montiert	
Einstellrad	2
Für vordere und hintere Stoßdämpfer	
Hakenschlüssel	1
Hakenschlüssel	1
Öhlins Aufkleber	1
Öhlins Bedienungsanleitung	1

ⓘ **Achtung**

Bitte beachten Sie, dass es zwischen den Fotos in dieser Anleitung und Ihrem Produkt Abweichungen geben kann.

ⓘ **Achtung**

Unter hohen Temperaturen, während der Lagerung oder des Transportes, können sich Schmiermittel und Schutzöle lösen und die Verpackung verunreinigen. Dies hat keinen Einfluss auf die Funktion Ihres ÖHLINS Produktes. Reinigen Sie das ÖHLINS Produkt gründlich mit einem Stofflappen vor dem Einbau.

ⓘ **Achtung**

Bevor Sie das Produkt anbauen, überprüfen Sie den Verpackungsinhalt. Sollte etwas fehlen, kontaktieren Sie umgehend einen ÖHLINS Stützpunkt.

⚠ **Warnung!**

Bitte lesen Sie vor dem Einbau des Produktes die ÖHLINS Bedienungsanleitung genau durch. Stoßdämpfer sind wichtige technische Bauteile des Fahrzeuges welche die Stabilität beeinflussen.

Stoßdämpfer Kit für Subaru Impreza (GRB/GRF und VAF)

SUS MI10 hinten

Montageanleitung



MONTAGEANLEITUNG

⚠ Warnung!

Es ist zu empfehlen das ein Öhlins Händler den Stoßdämpfer einbaut. Beachten Sie bei der Montage die Hinweise in Ihrem Fahrzeughandbuch.

1

Heben Sie das Fahrzeug an und entlasten Sie die Achsen.

⚠ Warnung!

Sorgen Sie dafür, dass Ihr Fahrzeug einen sicheren Stand hat.

2

Entfernen Sie die Hinterräder.

3

Entfernen Sie die originalen Stoßdämpfer, indem Sie die obere und untere Verschraubung lösen.

4

Kürzen Sie die Staubmanschette, vom unteren Ende aus gesehen um 52 mm.

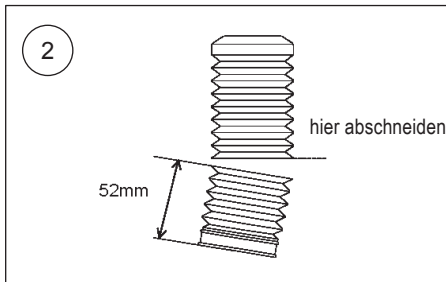

5

Kontern Sie den unteren Federteller gegen die Sicherungsmutter. Anzugsdrehmoment 50 - 60 Nm.

Führen Sie die Lagerbuchsen, die Staubmanschette, die Feder, das Domlager und das Einstellrad über das Federbein gemäß Abb. 5. Ziehen Sie die Sicherungsmutter mit einem Drehmoment von 30 Nm an.

5

👉 Hinweis!

Niemals den Endanschlag entfernen. Ist er entfernt kann der Dämpfer durchschlagen.

Endanschlag
25 mm

Stoß-
dämpfer

Unterer
Federteller

Sicherungsmutter

Sicherungsmutter

Stoß-
dämpfer-
halter

👉 Hinweis!

Lagerbuchsen
Verpressen Sie die Hülsen
mit dem Lager

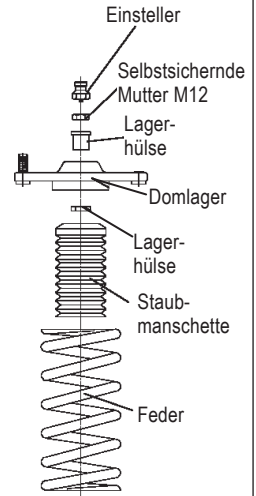

👁 Achtung

Wenn Sie die Sicherungsmutter am Domlager anziehen, muss der Stoßdämpfer mit einem geeigneten Schlitzschraubendreher in Position gehalten werden.

MONTAGEANLEITUNG

6

Montieren Sie die Öhlins Stoßdämpfer am Fahrzeug.

7

Ziehen Sie die oberen Stoßdämpferaufnahmen fest.

⚠ Achtung

Stellen Sie sicher, dass alle Verschraubungen mit dem dafür vorgesehenen Drehmoment angezogen wurden und nichts die Funktion des Stoßdämpfers beim Ein- und Ausfedern beeinträchtigen oder gar behindern kann.

8

Stellen Sie sicher, dass sich nach dem Wechsel der Stoßdämpfer, wieder alle zuvor demontierten Teile am dafür vorgesehenen Platz befinden.

3a

Für die GRB/GRF Modelle:
Linke Fahrzeugseite im Inneren des Kofferraums

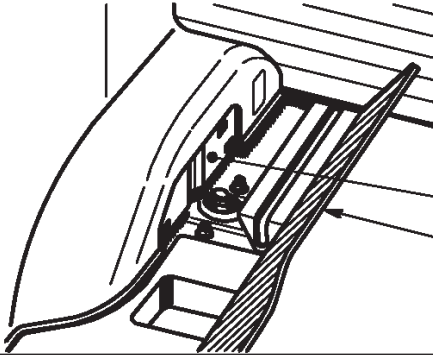

Entfernen Sie die Seitenverkleidung, da diese das Verstellrad berührt.

Der Versteller ist unter der Abdeckung.

3b

Für das VAF Modell:



Heben Sie zuerst den Teppichboden im Kofferraum an.



Der Einsteller befindet sich unter der Klappe (siehe Foto links), wenn Sie den Teppichboden im Kofferraum angehoben haben.



Heben Sie die kleine Seitenklappe an, um an den Einsteller zu gelangen.

EINSTELLUNGEN

⚠ Warnung!

Stellen Sie vor der ersten Fahrt sicher, dass die vorhandenen Stoßdämpfereinstellungen mit den von Öhlins empfohlenen Einstellwerten übereinstimmen. Lesen Sie zuerst das Handbuch bevor Sie Anpassungen und Einstellarbeiten am Stoßdämpfer ausführen. Kontaktieren Sie einen Öhlins Stützpunkt wenn Sie Fragen in Bezug auf die Abstimmung der Stoßdämpfer haben.

Die Standard Vorspannung beträgt 2 mm bei einer Länge von 200 mm im unbelasteten Zustand, im eingebauten Zustand sind es somit 198 mm Länge, siehe Zeichnung 4.

EINSTELLWERTE

Empfohlenes set-up

Zugstufe 10 Klicks
Federvorspannung 2 mm
GRB/GRF Länge: 392 mm
VAF Länge: 383 mm
(377 + 6 mm Domlager)

Feder

Spezifikation H200, ID65, 70N/mm

Fahrzeughöhe

Befinden sich die Federvorspannung und der Höhenversteller des Stoßdämpfers in der Standard Position, so ergibt sich eine Tieferlegung von ca. 20 mm für die GRB/GRF Modelle und ca. 25 mm für das VAF Modell verglichen mit dem Originalen Fahrwerk. Wird der Höhenversteller einmal um 360° auf dem Gewinde gedreht, so verändert sich die Höhe um 2.0 mm.

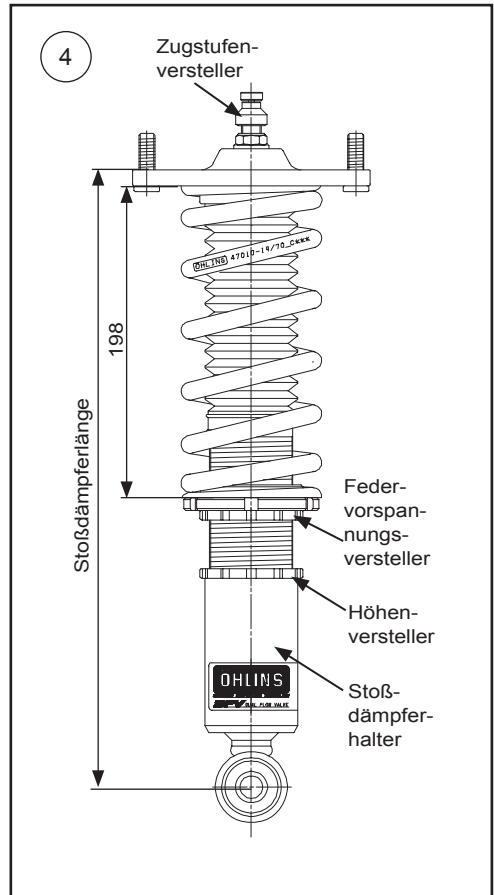

⚠ Warnung!

Ausgehend von der Standardposition liegt der Einstellbereich des Höhenverstellers von ± 15 mm. Sollten diese Werte unter-/überschritten werden, so kann sich der Dämpfer ggf. von der Halterung lösen.

Öhlins Produkte unterliegen einer kontinuierlichen Verbesserung und Weiterentwicklung. Diese Montageanleitung wurde bis zum Druckschluss so aktuell wie irgend möglich gehalten. Dennoch können geringe Unterschiede zwischen den hier hezeigten und beschriebenen Produkten und der tatsächlich ausgelieferten Ware existieren.

Die neuesten Informationen bekommen Sie bei Ihrem ÖHLINS Importeur. Sollten Sie Fragen zum Inhalt dieser Montageanleitung haben, so kontaktieren Sie Ihren ÖHLINS Händler.

Teile Nr. SUSM10_hinten_1
Veröffentlicht am 04.02.2015

© Öhlins Racing AB. Alle Rechte vorbehalten. Jeglicher Nachdruck oder Verwendung ohne schriftliche Genehmigung von ÖHLINS Racing AB ist verboten.

Öhlins Racing AB
Box 722
S-194 27 Upplands Väsby, Sweden
Phone +46 8 590 025 00
fax +46 8 590 025 80



www.ohlins.com